

Electric scheme

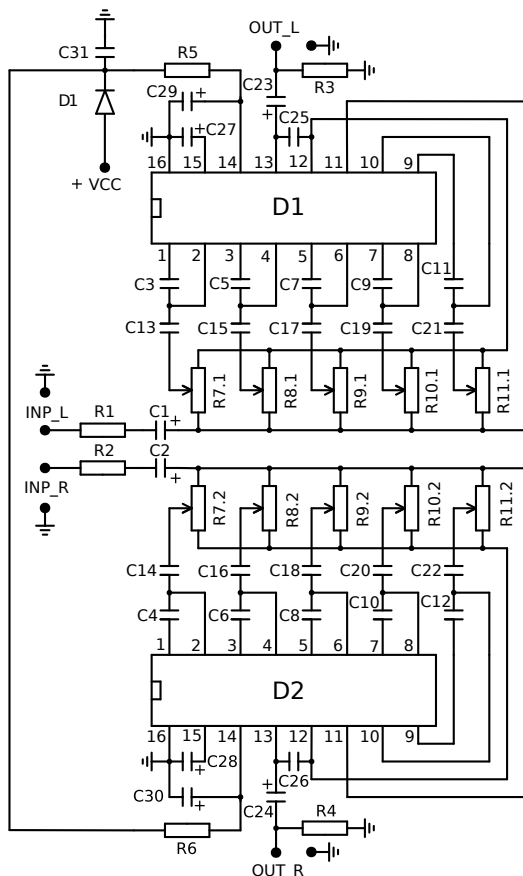

UA Виробник: ТОВ "НВП РК", м. Київ, пр. Леся Курбаса, 26
 Технічна підтримка: +38(095)833-22-55
 Відділ продажу: +38(095)833-22-55
 Виготовлено в Україні
 RU Производитель: ООО "НВП РК", г. Киев, пр. Леся Курбаса, 26
 Произведено в Украине
 EN Manufacturer: LLC NPP RK, Kiev, Les Kurbas Ave., 2b
 Made in Ukraine

K266

RU Пятиполосный стерео темброблок UA П'ятиполосний стерео темброблок EN 5-band Stereo Equalizer

- RU** **Состав набора:**
печатная плата; компоненты согласно перечня, инструкция.
Хранить при нормальных климатических условиях
Срок годности - неограничен
- UA** **Склад набору:**
друкована плата; компоненти згідно з переліком, інструкція.
Зберігати при нормальних кліматичних умовах
Термін придатності не обмежений
- EN** **The kit includes:**
printed circuit board; components according to the list, instruction.
Store under normal climatic conditions
Shelf-life Unlimited

For comfortable listening of audio phonograms, it is necessary to change the timbre of the sound at different frequencies. This is related to acoustics, room parameters, individual taste of a person, etc.

This equalizer is intended for this, which allows you to smoothly change the frequency characteristic of the sound signal. Regulation is carried out by five bands of double potentiometers R7-R11. An equalizer is connected between the preamplifier and the power amplifier of the audio path. Two LA3600 chips are used as active elements. The output of the equalizer should be connected to an amplifier with a general volume control.

Specifications

Supply voltage, V.....	9...15
Consumption current, no more than mA.....	10
Input voltage, V.....	0.2-0.7
Output voltage, max V.....	2
Depth of timbre adjustment, dB.....	-10 - +10
R7 frequencies, Hz.....	100
R8 frequencies, Hz.....	330
R9 frequencies, kHz.....	1
R10 frequencies, kHz.....	3,3
R11 frequencies, kHz.....	10

Electric scheme

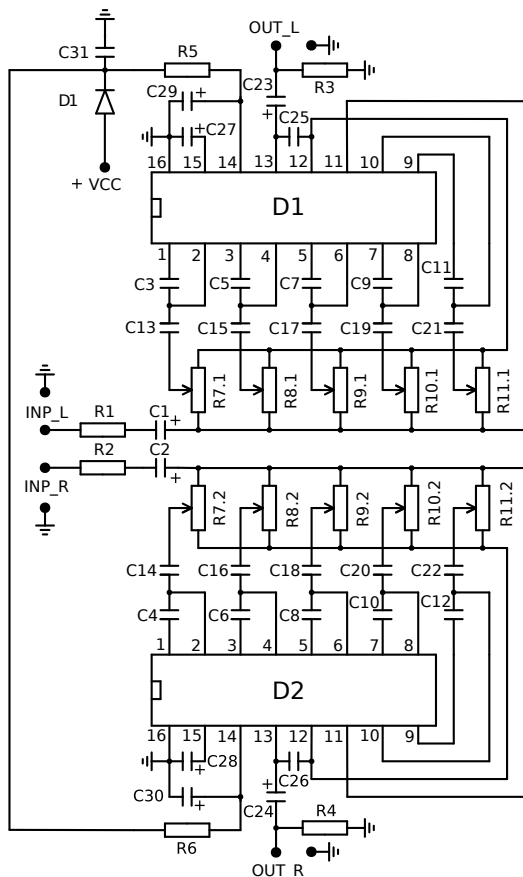

UA Виробник: ТОВ "НВП РК", м. Київ, пр. Леся Курбаса, 26
 Технічна підтримка: +38(095)833-22-55
 Відділ продажу: +38(095)833-22-55
 Виготовлено в Україні
 RU Производитель: ООО "НВП РК", г. Киев, пр. Леся Курбаса, 26
 Произведено в Украине
 EN Manufacturer: LLC NPP RK, Kiev, Les Kurbas Ave., 2b
 Made in Ukraine

K266

RU Пятиполосный стерео темброблок UA П'ятиполосний стерео темброблок EN 5-band Stereo Equalizer

- RU** **Состав набора:**
печатная плата; компоненты согласно перечня, инструкция.
Хранить при нормальных климатических условиях
Срок годности - неограничен
- UA** **Склад набору:**
друкована плата; компоненти згідно з переліком, інструкція.
Зберігати при нормальних кліматичних умовах
Термін придатності не обмежений
- EN** **The kit includes:**
printed circuit board; components according to the list, instruction.
Store under normal climatic conditions
Shelf-life Unlimited

For comfortable listening of audio phonograms, it is necessary to change the timbre of the sound at different frequencies. This is related to acoustics, room parameters, individual taste of a person, etc.

This equalizer is intended for this, which allows you to smoothly change the frequency characteristic of the sound signal. Regulation is carried out by five bands of double potentiometers R7-R11. An equalizer is connected between the preamplifier and the power amplifier of the audio path. Two LA3600 chips are used as active elements. The output of the equalizer should be connected to an amplifier with a general volume control.

Specifications

Supply voltage, V.....	9...15
Consumption current, no more than mA.....	10
Input voltage, V.....	0.2-0.7
Output voltage, max V.....	2
Depth of timbre adjustment, dB.....	-10 - +10
R7 frequencies, Hz.....	100
R8 frequencies, Hz.....	330
R9 frequencies, kHz.....	1
R10 frequencies, kHz.....	3,3
R11 frequencies, kHz.....	10